

Załącznik nr 1 do zapytania ofertowego nr 18/D/ApBad/2024

Szczegółowy Opis Przedmiotu Zamówienia

Przedmiotem zamówienia jest: Wykonanie i dostawa próbek kompozytowych

Specyfikacje dotycząca produkcji kompozytów:

Wymiary:

60cm×60cm,

Tworzywo

Włókna węglowe: HexPly M79/34%/UD300/CHS

Liczba warstw: 8 prepegów z włókna węglowego o grubości 0,3 mm

Łącznie 3 sztuki o określonej geometrii, jak pokazano poniżej

Produkcja w autoklawie z płytą dociskową

FBG dostarczone przez IMP PAN

Czas realizacji do 20 grudnia 2024 r.

Specifications for Composite manufacture

Dimensions:

60 cm × 60 cm,

Material

Carbon fibers: HexPly M79/34%/UD300/CHS

Number of layers: 8 carbon fiber prepegs of 0.3 mm thickness

Total number 3 pieces with specific geometry as shown below

Manufacturing in Autoclave with pressure plate

FBG provided by IMP PAN

Duration of fulfilment before 20th December 2024.

Plate 1

All dimensions in cm

FBG needs to be

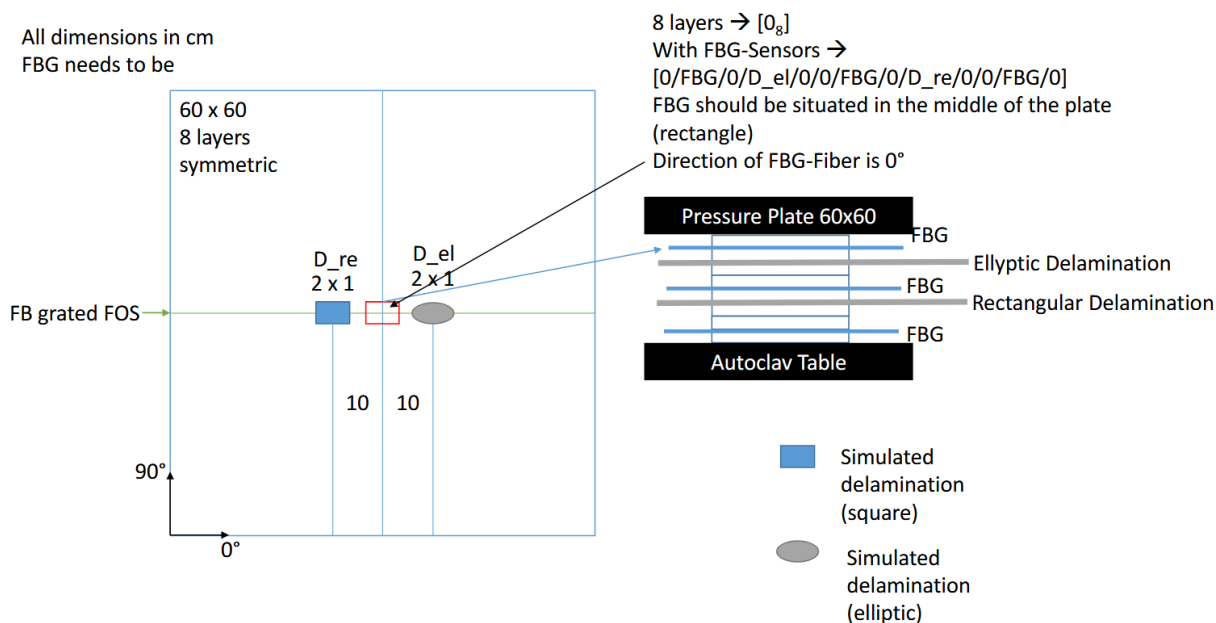

Plate 2

No FBG!

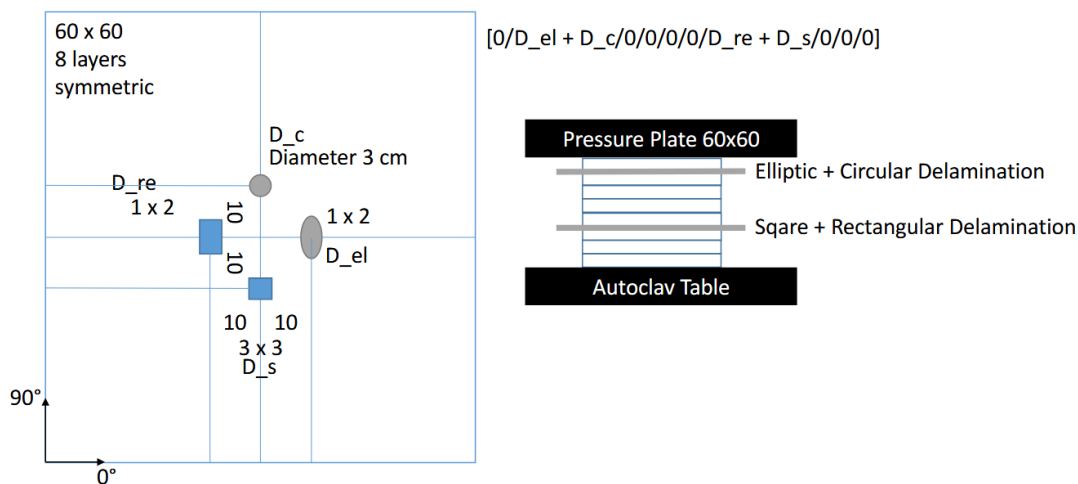

Plate 3

No Damage!

